

MODELLO

KIT 1

Prodotto Brevettato



KIT COMPLETO A DOPPIO SCAMBIATORE

Funzioni:

Consente la gestione del riscaldamento - Effettua la produzione di acqua calda sanitaria istantanea - Separa il circuito del generatore di calore a legna dal circuito della caldaia a gas mettendo a norma l'impianto secondo documento **ISPESL** del 18/09/2006.

Applicazioni: Generatore di calore a legna, termocamini, termocucine

Dimensioni: 13,5 x 54,5 x 34,5 cm (PxBxH)

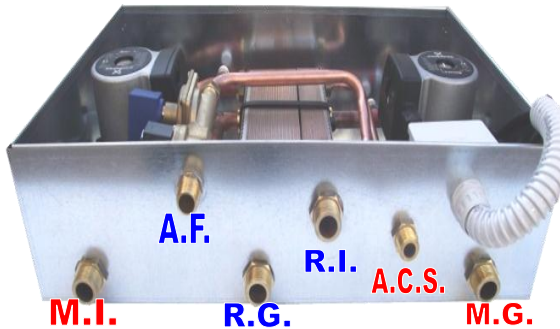

N.B. IL KIT 1 PREVEDE:

Installazione di un'elettrovalvola **220 V. normalmente aperta** all'entrata dell'acqua fredda nella caldaia a gas da collegare elettricamente al cavetto con l'indicazione.

Installazione di una **valvola di non ritorno** alla mandata della caldaia.

Installazione di un **filtro a Y** all'entrata dell'acqua fredda.

DATI TECNICI

circulatore primario 25-55 secondario 25-65

scambiatore primario 30-40 kw secondario 14-20 kw

INFORMAZIONI UTILI:

Il **tubo di sicurezza da 1"** nei generatori di calore ad acqua (termocamino o termocucina) va installato subito in uscita della mandata.

Il riempimento deve essere eseguito attraverso il **vaso di espansione aperto**, mentre l'impianto dei termosifoni va riempito con il consueto carico manuale della caldaia a 1,5 bar. Durante la fase di riempimento, è buona norma aprire tutti gli sfiati dei termosifoni, inclusi gli sfiati che si trovano all'interno del **KIT** al fine di evitare la formazione di sacche d'aria.

IL KIT 1, consente di installare il vaso di espansione più in basso rispetto all'impianto dei termosifoni, grazie al sistema degli scambiatori di calore che separano i circuiti dell'impianto **CHIUSO-APERTO**.

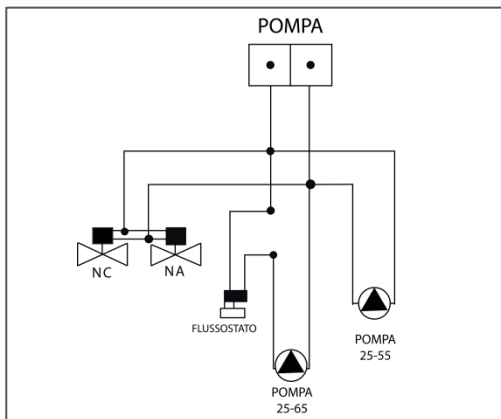

- MG** MANDATA GENERATORE DI CALORE
- RG** RITORNO GENERATORE DI CALORE
- AF** ACQUA FREDDA
- ACS** ACQUA CALDA SANITARIA
- MI** MANDATA IMPIANTO
- RI** RITORNO IMPIANTO
- ST** SONDA DI TEMPERATURA
- V** VALVOLA A SFERA
- VR** VALVOLA DI NON RITORNO
- NA** ELETTROVALVOLA NORMALMENTE APERTA
- Y** FILTRO ACQUA

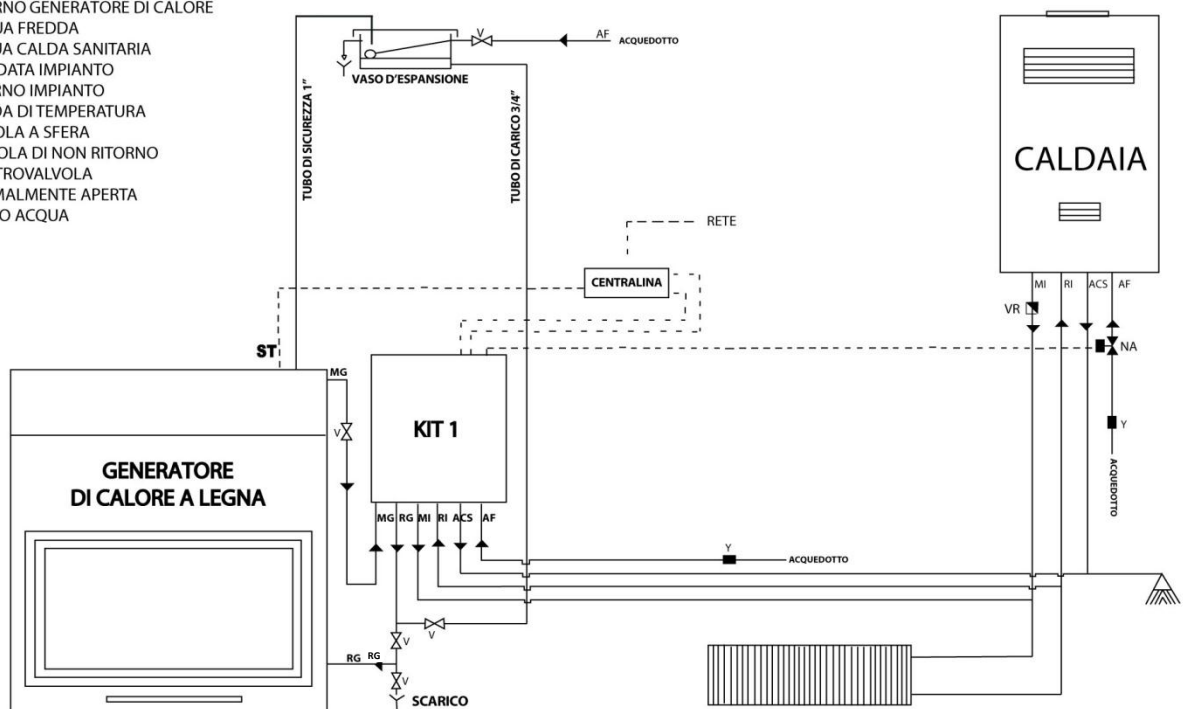

Illustrazioni e dati presenti si intendono non impegnativi. L'azienda si riserva il diritto di apportare modifiche senza obbligo di preavviso. E' vietata la riproduzione parziale o totale di disegni, testi e illustrazioni senza autorizzazione scritta